

FA

CLEAR FIT
FAMILY

ИНСТРУКЦИЯ ПОЛЬЗОВАТЕЛЯ

FAMILY
SUPERLINE
SL 402

EAC

AR FIT
LY

CLEAR FIT
FAMILY

СОДЕРЖАНИЕ

Техника безопасности	4
Инструкция по сборке	6
Рекомендации к тренировкам	13
Обзор консоли	23
Диагностика и уход	26
Взрыв схема	27
Таблица комплектующих частей	29

ВАЖНО!!

Перед использованием устройства внимательно и полностью прочитайте данную инструкцию. Технические характеристики и описание конкретной модели тренажера могут отличаться от приведенных на иллюстрациях и могут быть изменены производителем без предварительного уведомления. Актуальную версию руководства по эксплуатации можно скачать на сайте family-cf.ru.

ТЕХНИКА БЕЗОПАСНОСТИ

Благодарим Вас за выбор продукции компании FAMILY!

Тренажер FAMILY - один из немногих доступных тренажеров, который отвечает высоким нормам, предъявленным к спортивному оборудованию для коммерческого и домашнего использования. Мы также выработали эксклюзивный дизайн для наших тренажеров.

Выбрав тренажер FAMILY, вы сделали шаг в сторону здорового образа жизни, а также улучшения самочувствия и физической формы всех членов вашей семьи. Быть в хорошей физической форме - значит улучшить качество жизни.

Кардио-тренировки необходимы для каждого человека, независимо от возраста. Тренажер FAMILY - это шаг к продуктивным тренировкам, высоким результатам, а также к быстрому достижению желаемой физической формы.

Меры предосторожности:

Перед началом первых тренировок проконсультируйтесь с Вашим тренером или лечащим врачом. Он поможет Вам определить уровень Вашей физической формы и подобрать более эффективную тренировку согласно Вашему возрасту и уровню подготовки.

Если во время тренировки Вы почувствуете недомогание и боль, неровную частоту пульса или дискомфорт, следует немедленно прекратить тренировку и обратиться к Вашему лечащему врачу.

Для предотвращения негативных последствий во время тренировок важно соблюдать основные меры предосторожности:

- Владелец тренажера ответственен за ознакомление всех пользователей с инструкцией и техникой безопасности.
- Дети могут заниматься на тренажере только под постоянным наблюдением взрослых. Перед занятием ознакомьте детей с техникой безопасности.
- Не допускайте к тренажеру животных.
- Перед тренировкой убедитесь, что все крепления узлов тренажера (гайки и болты) затянуты.
- Устанавливайте тренажер только на ровной и свободной поверхности. Не используйте его на улице, вблизи водоемов, при повышенной влажности и значительных перепадах температуры.
- Не допускайте попадания внутрь тренажера посторонних предметов.
- Перед тренировкой на тренажере сделайте упражнения на растяжку и разминку для разогрева мышц.
- Во время занятий на тренажере надевайте спортивную одежду и обувь, плотно сидящую на ноге. Не надевайте одежду со свободно свисающими концами, так как они могут попасть в подвижные детали механизма тренажера.
- После каждой тренировки обязательно выключайте тренажер.
- Протирайте тренажер после каждого использования. В целях Вашей безопасности делайте полную проверку тренажера каждые 2-3 недели.
- Данная модель предназначена для домашнего использования. Не используйте тренажер в коммерческих целях.
- При поломке тренажера незамедлительно обратитесь в сервисный центр. Не пытайтесь отремонтировать тренажер самостоятельно.

но.

- Внимательно прочитайте инструкцию и соблюдайте указанные меры предосторожности.
- Не подходите близко и не стойте рядом с тренажером, когда на нем занимается другой пользователь. После каждой тренировки обязательно выключайте тренажер.
- При поломке тренажера незамедлительно обратитесь в сервисный центр. Не пытайтесь отремонтировать тренажер самостоятельно.
- Внимательно прочитайте инструкцию и соблюдайте указанные меры предосторожности.

Уровень безопасности тренажера поддерживается только в случае регулярной его проверки на повреждения и износ.
Правильное расположение тренажера: желательно освободить пространство вокруг тренажера в радиусе 1 метра.

ВАЖНО!!

Внимательно прочитайте инструкцию. Собирайте тренажер в соответствии с данным руководством. Перед сборкой разложите все комплектующие на полу и удостоверьтесь, что все детали присутствуют согласно списку комплектующих. В случае несоответствий позвоните, пожалуйста, в отдел обслуживания клиентов магазина, где тренажер был приобретен. Неисправные детали требуется заменить, не используйте тренажер до тех пор, пока он не будет отремонтирован.

ИНСТРУКЦИЯ ПО СБОРКЕ

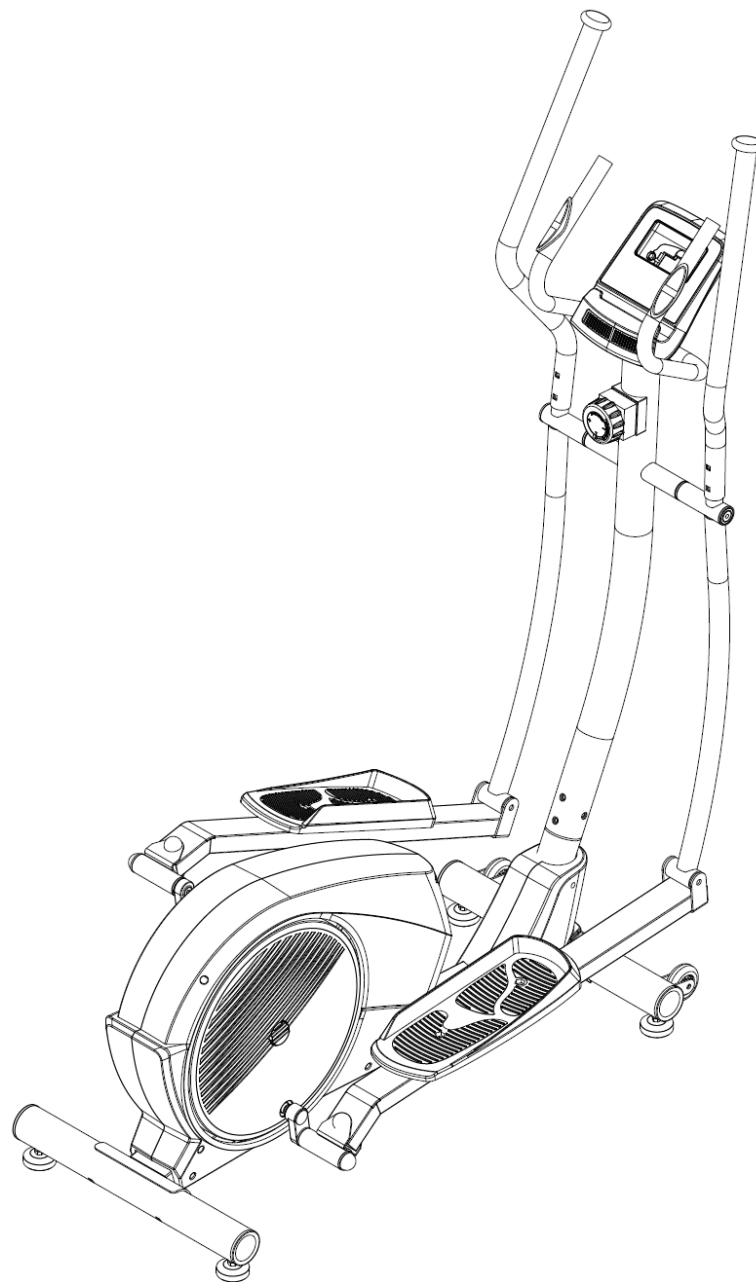

ШАГ 1.

Закрепите переднюю поперечную опору (40) и заднюю поперечную опору (48) на основной раме (45) с помощью болтов (41), шайб (37) и гаек (46).

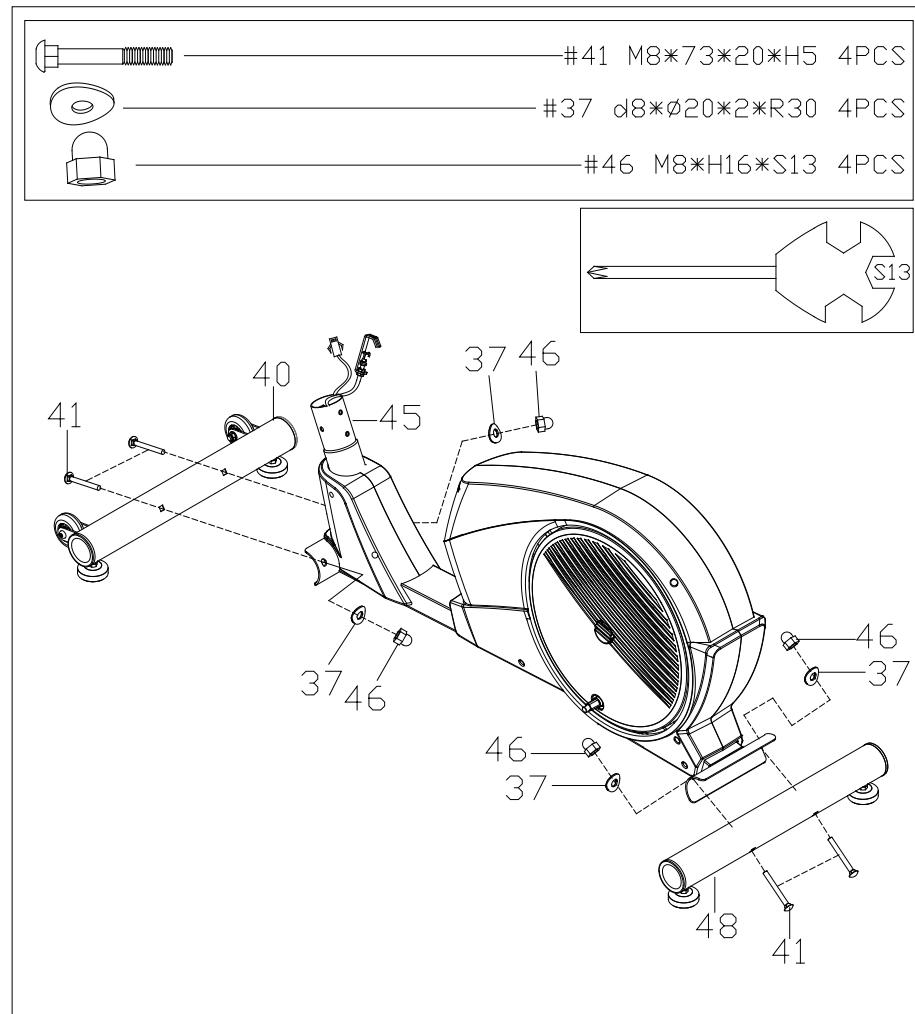

ШАГ 2.

Снимите болты (19), пружинные шайбы (8) и шайбы (37) с основной рамы (45). Надежно и аккуратно соедините верхний провод консоли (29) с проводом датчика (43), а затем также надежно соедините провод управления нагрузкой (36) с нижним проводом управления нагрузкой (70).

Вставьте опору поручней (25) в основную раму (45) и закрепите её с помощью болтов (19), пружинных шайб (8) и шайб (37).

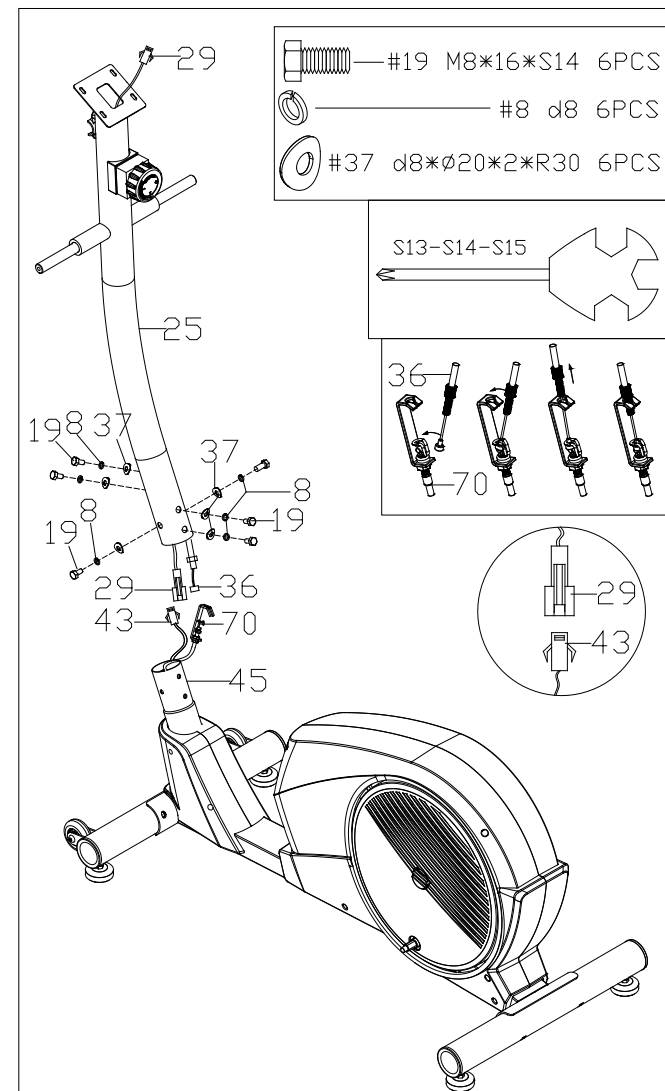

ШАГ 3.

Наживите волновые шайбы (23) и подвижные ручки (21/L/R) на стойку консоли (25), затем закрепите их с помощью болтов (19), пружинных шайб (8) и шайб (20). Установите заглушки ручней (16) на болты (19).

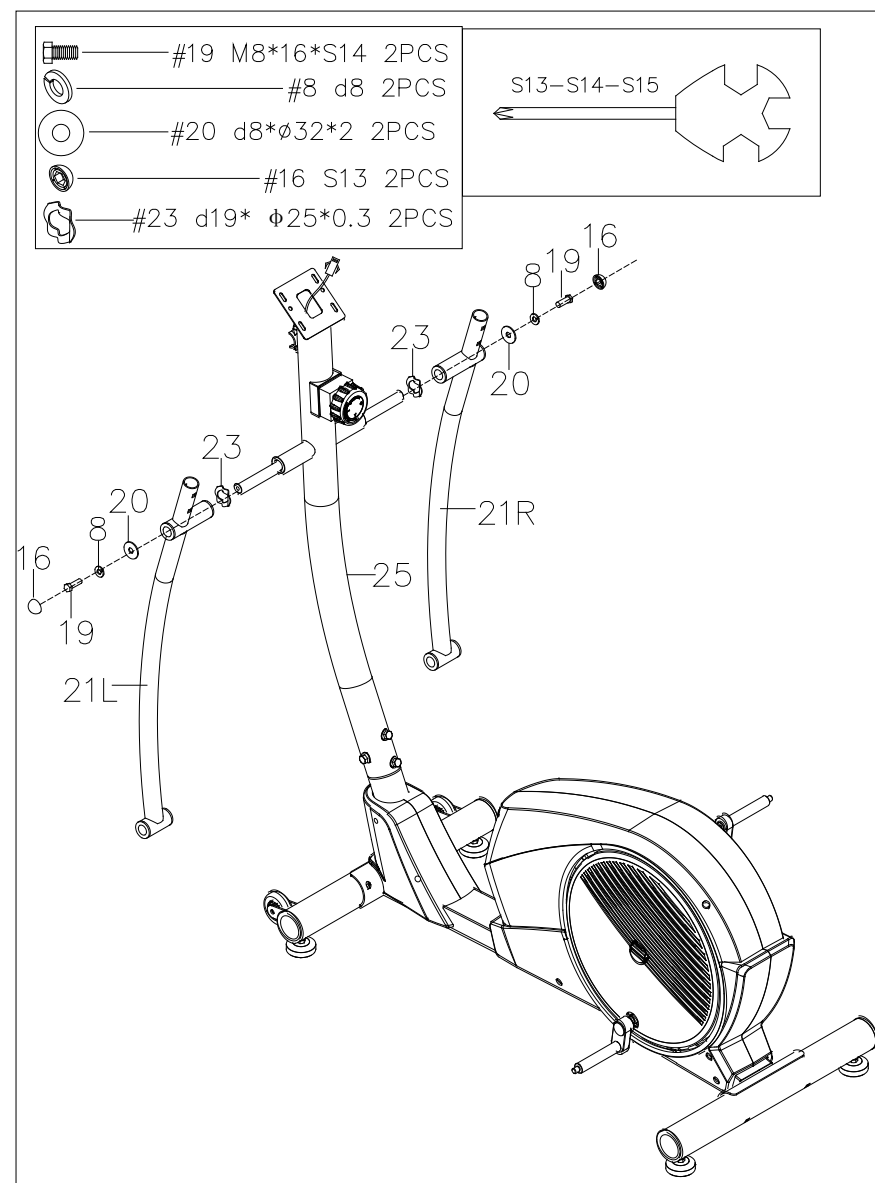

ШАГ 4.

Снимите волновые шайбы (23), нейлоновые гайки (56), шайбы (55) с основной рамы (45).

Закрепите волновые шайбы (23) и опоры педалей (52L/R) на основной раме с помощью гаек (56) и шайб (57).

Установите заглушки (30) на гайки (56) и опоры педалей (52 L/R).

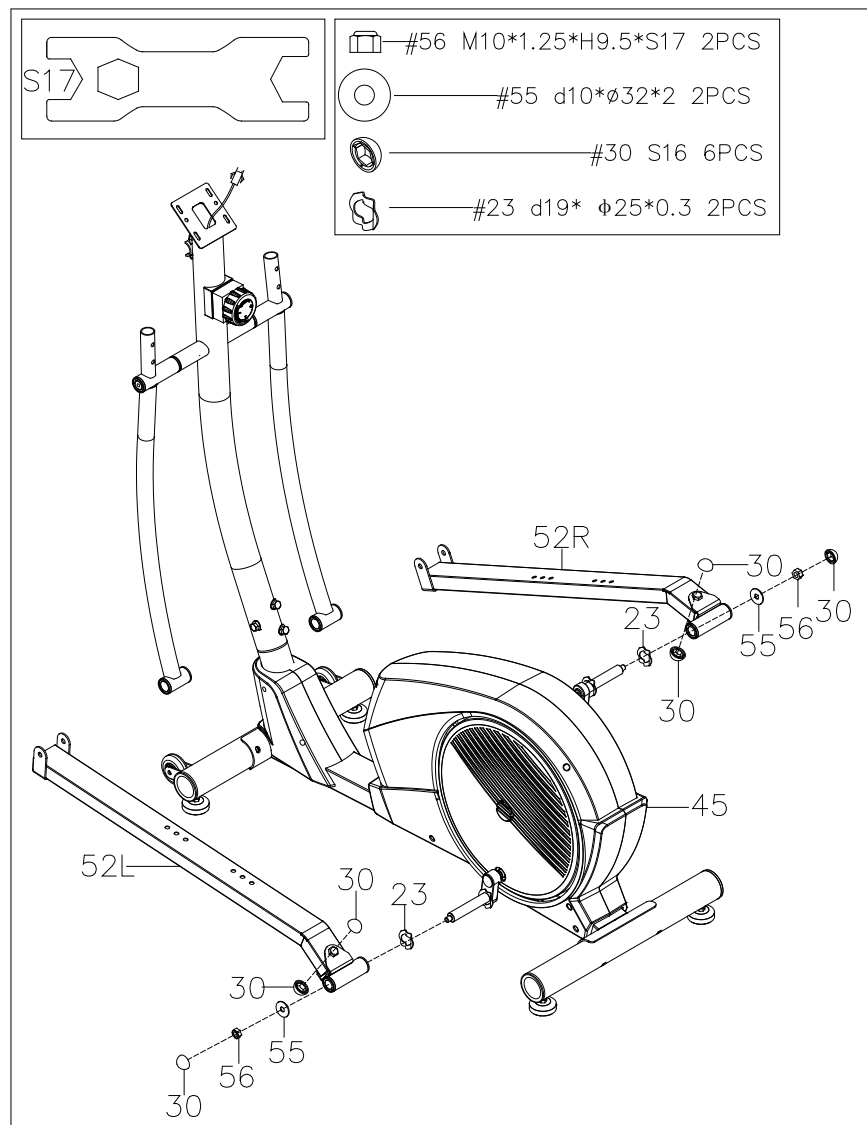

ШАГ 5.

По очереди соедините подвижный поручень (21L/R) и опору педали (52 L/R) с помощью болтов (31), шайб (34) и гаек (35), затем установите заглушки (16) на болты (31) и шайбы (34).

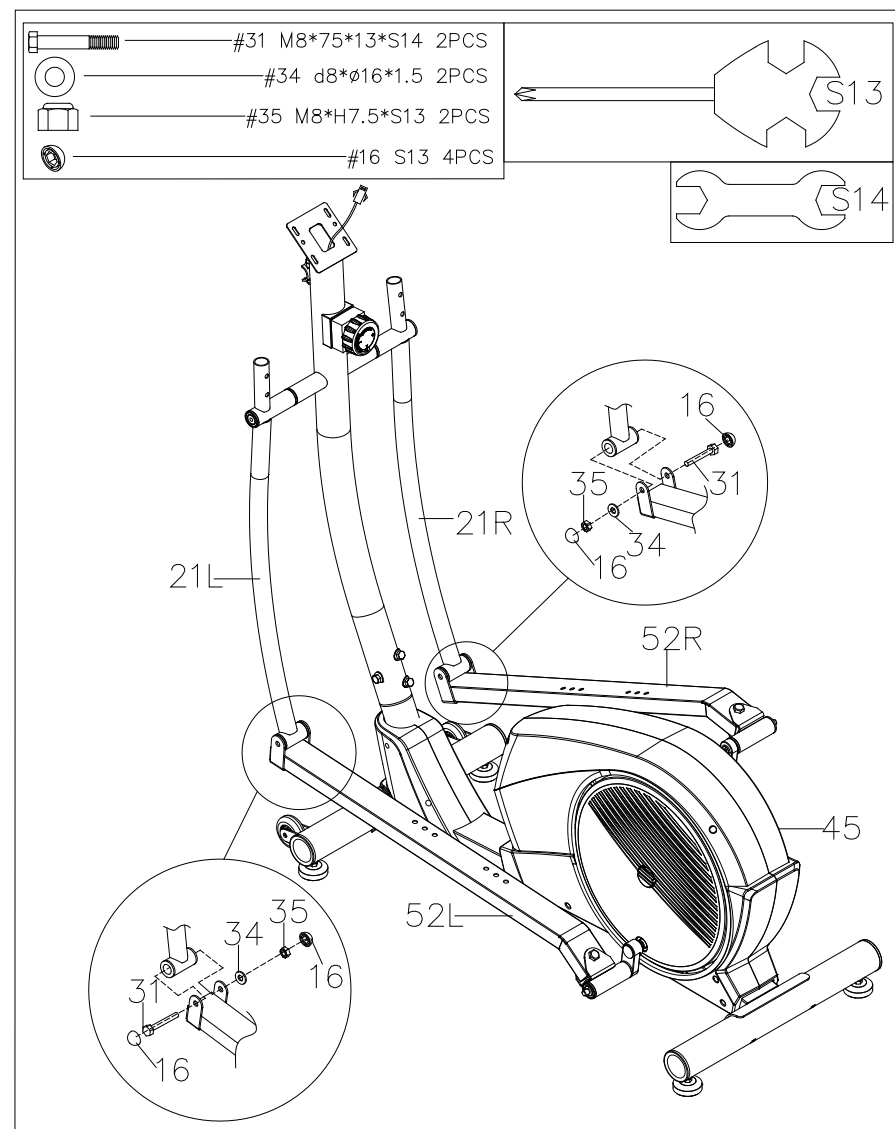

ШАГ 6.

Закрепите ручки (14L/R) на подвижные ручки (21 L/R) с помощью болтов (17), шайб (18), и гаек (35).

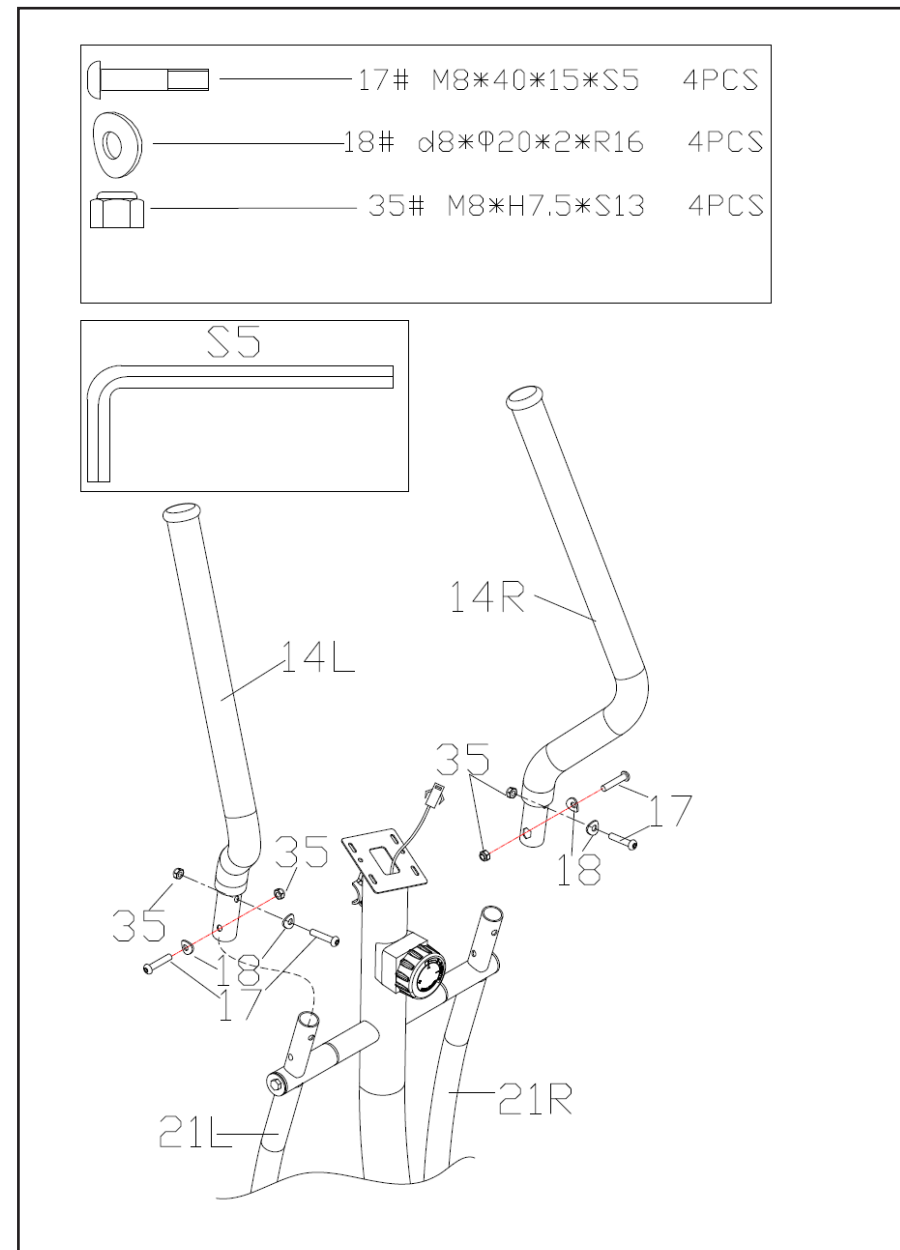

ШАГ 7.

Закрепите педали (53 L/R) на опоры педалей (52L/R) с помощью болтов (54), шайб (34) и гаек (36).

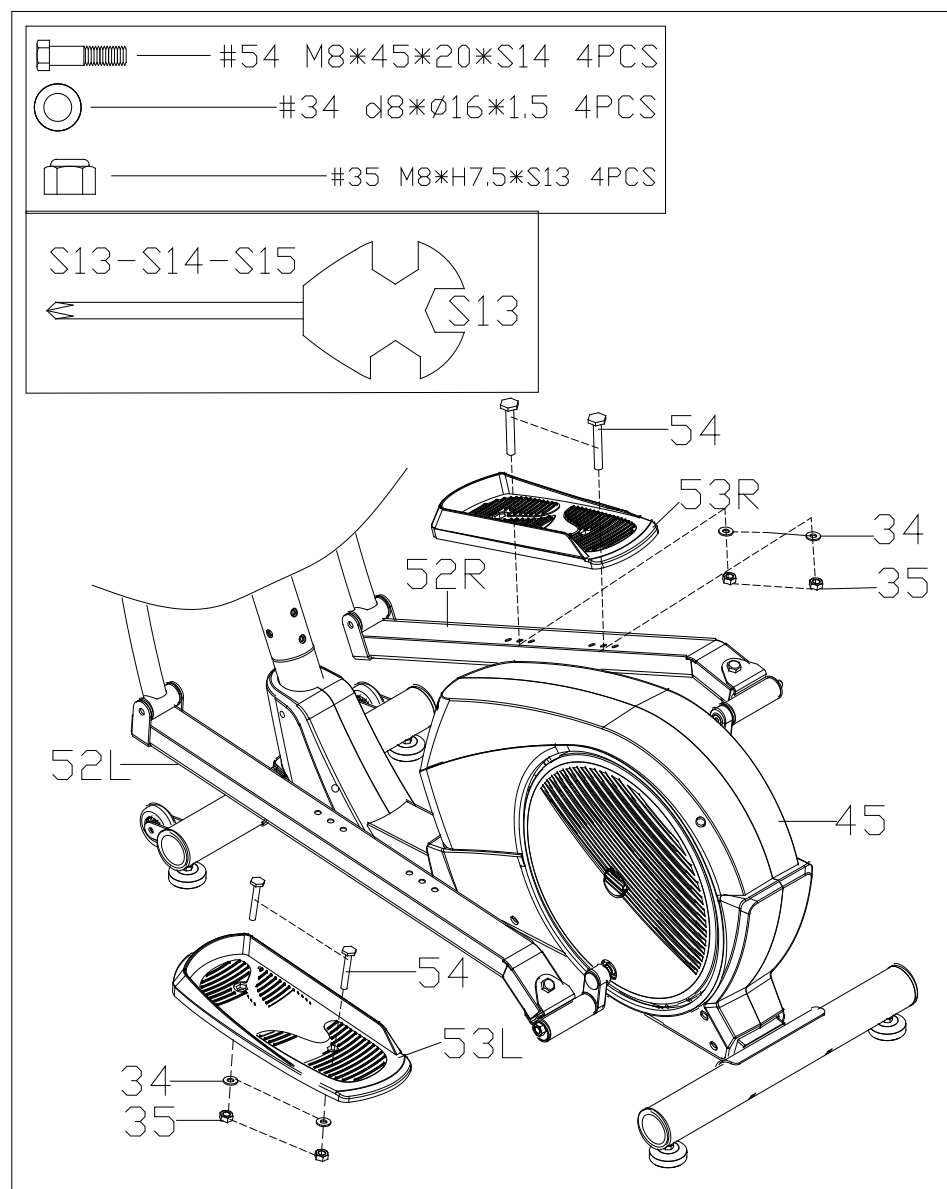

ШАГ 8.

Присоедините верхний провод консоли (1a) к нижнему проводу консоли (29). Закрепите консоль (1) на стойке консоли (25) с помощью болтов (28) и шайб (38).

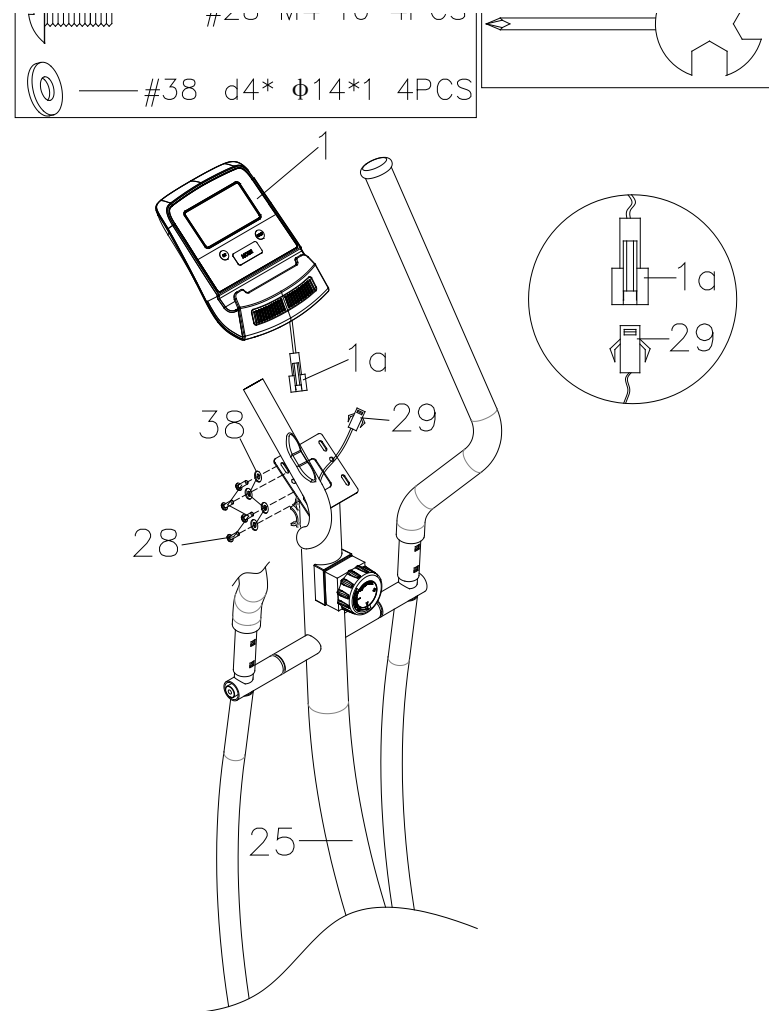

ШАГ 9.

Закрепите средний поручень (4) на стойке консоли (25) с помощью болтов (9) и шайб (8), затем установите заглушку поручня (10).

Вставьте провод датчиков пульса (12) в отверстие на задней крышке консоли (1).

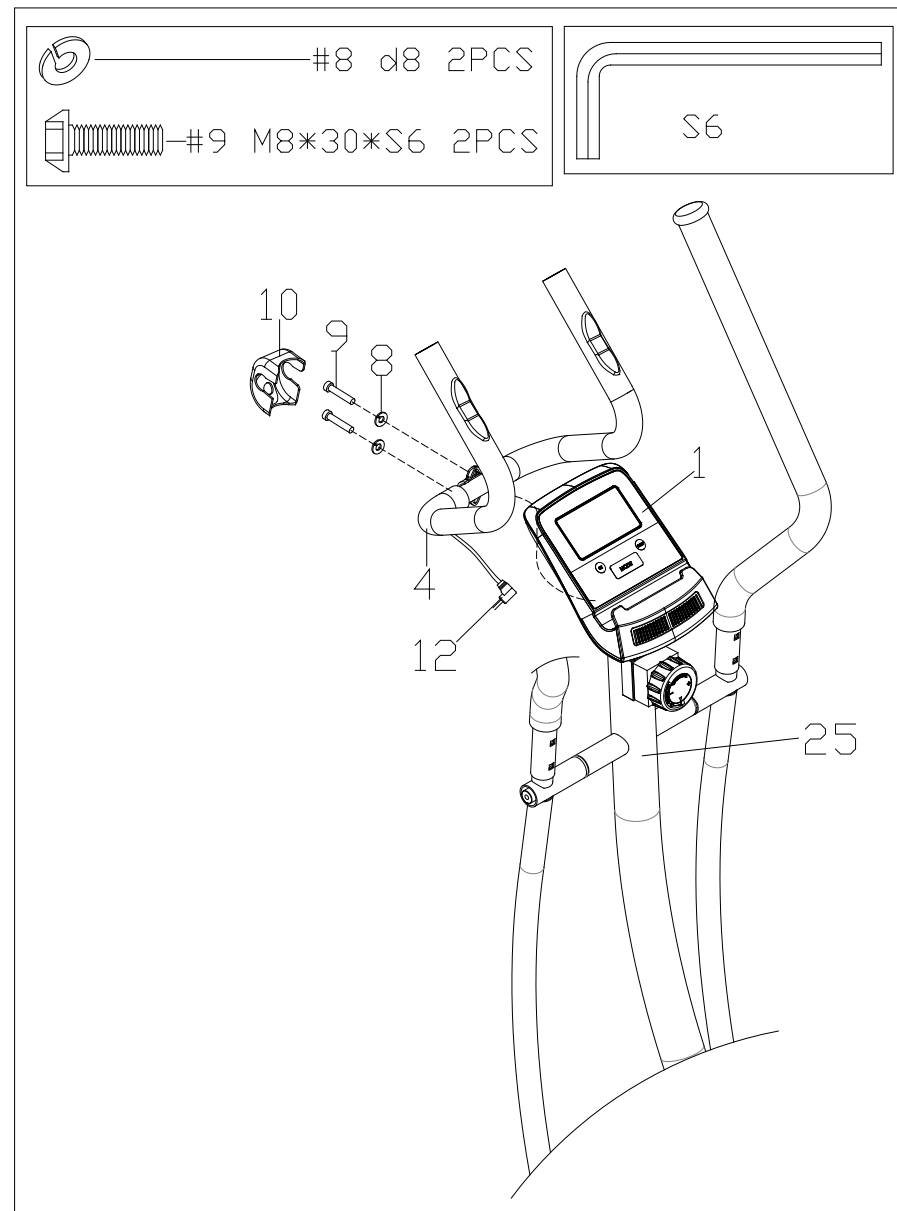

РЕКОМЕНДАЦИИ К ТРЕНИРОВКАМ

Перед началом тренировок

Начало тренировок может представляться нелегкой задачей, но Вам следует помнить, что основной целью является улучшение здоровья. Ее можно достичь, следуя простым рекомендациям по поддержанию физической активности.

Перед тем как приступить к занятиям или значительно повысить уровень физической нагрузки, необходимо проконсультироваться с Вашим лечащим врачом.

Продолжительность тренировок

Современный ритм жизни, работа, семейные дела, и короткие выходные не всегда позволяют нам уделять физической активности необходимое количество времени. Приведенные ниже советы помогут Вам включить тренировки в свой распорядок дня.

Короткие промежутки времени. Исследования показали, что короткие 10-минутные тренировки средней интенсивности настолько же эффективны, как и непрерывные занятия в течение 30 минут. Таким образом короткие тренировки можно включить даже в очень плотный распорядок дня.

Комбинируйте тренировки. Рекомендуется чередовать тренировки средней интенсивности и тренировки повышенной интенсивности. Например, Вы можете заниматься на тренажере со средней интенсивностью по 30 минут два раза в неделю и еще два дня тренироваться с повышенной интенсивностью, обеспечивая своему организму разнообразную нагрузку. Чередование различных видов нагрузки принесет больше пользы, чем ежедневное повторение одних и тех же упражнений. При однообразных тренировках организм привыкает к нагрузке, и на определенном уровне прогресс останавливается. Комбинируя и чередуя нагрузку, вы сможете постоянно улучшать форму и совершенствоваться.

Составьте расписание. Исследования показали, что большинство людей предпочитают тренироваться дома, что позволяет экономить время, заниматься в комфортных для себя условиях и делать это тогда, когда им удобно. Главное условие успеха домашних тренировок – это их регулярность. Отведите для занятий определенное время, составьте расписание и включите их в обязательный распорядок дня как неотъемлемую часть повседневной жизни.

Рекомендации для взрослых в возрасте до 65 лет, не страдающих заболеваниями, при которых противопоказана физическая нагрузка:

кардио нагрузка средней интенсивности по 30 минут 5 раз в неделю
или
кардио нагрузка высокой интенсивности по 20 минут 3 раза в неделю
и
8-12 силовых упражнений, по 8-12 повторений каждое, 2 раза в неделю



Для борьбы с лишним весом продолжительность физической активности должна составлять от 60 до 90 минут. 30 минутные тренировки рекомендуются для поддержания общей физической формы и снижения риска хронических заболеваний.

Рекомендации для людей в возрасте от 65 лет (или от 50 до 64, страдающих хроническими заболеваниями, такими как артрит):

аэробная нагрузка умеренной интенсивности по 30 минут 4 раза в неделю
или
аэробная нагрузка средней интенсивности по 20 минут 3 раза в неделю
и
5-10 силовых упражнений, по 10 повторений, 2-3 раза в неделю



Пожилым людям и людям, страдающим хроническими заболеваниями, рекомендуется составлять план тренировок в соответствии с советами врача. Это поможет получить от занятий максимум пользы и минимизировать возможные риски для здоровья.

Определение значения пульса

Перед тренировками рекомендуется проверить пульс в спокойном состоянии. Частота сокращений должна измеряться в положении сидя, когда Ваше тело расслаблено. Аналогичное измерение желательно проводить и после тренировок, чтобы сравнить данные. Для того чтобы повысить выносливость и улучшить общую физическую форму, необходимо тренироваться с различной интенсивностью, чтобы частота пульса могла варьироваться. Значения пульса – это очень важная часть занятий, в зависимости от которой определяется уровень вашей физической подготовки и целевой диапазон тренировок.

Обычно эффективный диапазон тренировок составляет 50-85% от максимально допустимой частоты сердечных сокращений (ЧСС). Чтобы определить для себя целевой диапазон, воспользуйтесь данной таблицей:

220 – возраст = максимально допустимая ЧСС

Максимальная ЧСС – ЧСС в состоянии покоя = резерв сердечного ритма

Резерв сердечного ритма * уровень интенсивности + ЧСС в состоянии покоя = целевой диапазон сердечных сокращений.

Начинающие или люди с низким уровнем физической подготовки	40-60 %
Средний уровень физической подготовки	60-70 %
Высокий уровень физической подготовки	70-85%

Пример:

Марии 33 года, её пульс в состоянии покоя равен 75 ударам в минуту. Она новичок и тренируется с низким уровнем интенсивности 50-60%. Её целевой диапазон сердечных сокращений во время занятий составит 131 – 142 удара в минуту.

При минимальной интенсивности (50%):

$220 - 33$ (возраст) = 187 ударов в минуту (максимальная ЧСС)
 $187 - 75$ (пульс в состоянии покоя) = 112 ударов в минуту (резерв сердечного ритма)

$112 * 0,5$ (50% уровень интенсивности) + 75 (пульс в состоянии покоя) = 131 удар в минуту (целевой диапазон)

При максимальной интенсивности (60%):

$220 - 33$ (возраст) = 187 ударов в минуту (максимальная ЧСС)
 $187 - 75$ (пульс в спокойном состоянии) = 112 ударов в минуту (резерв сердечного ритма)

$112 * 0,6$ (60% уровень интенсивности) + 75 (пульс в состоянии покоя) = 142 удара в минуту (целевой диапазон)

Периодически измеряйте ваш пульс во время тренировки, чтобы оценивать уровень интенсивности.

Пульсовые зоны

А. Начальный уровень

Этап 0: 40-50% от максимально допустимого значения ЧСС.

Преимущества: тренировки в этой зоне наиболее комфортны и легки. Эта зона наилучшим образом подходит для людей, которые либо только начали тренироваться, либо имеют низкий уровень физической подготовки. Также данная зона подходит для восстановления после более интенсивных тренировок.

В. Зона низкой нагрузки

Этап 1 (Терапевтическая зона): 50-60% от максимально допустимого значения ЧСС.

Преимущества: уменьшение объема жировых отложений, снижение артериального давления, содержания холестерина, риска дегенеративных заболеваний, укрепление мышц.

С. Зона умеренной нагрузки

Этап 2 (Фитнес зона): 60-70% от максимально допустимого значения ЧСС.

Преимущества: наращивание мышечной массы, снижение жировой массы (75-85% калорий, расходуемых мышцами – это результат расщепления жировых клеток).

Д. Зона повышенной нагрузки

Этап 3 (Аэробная зона): 70-80% от максимально допустимого значения ЧСС.

Преимущества: это наиболее предпочтительная зона для тренировок на выносливость. При тренировках в этой зоне возможности вашего организма значительно возрастают, увеличиваются резервы сердечно-сосудистой системы, увеличивается жизненная емкость легких.

Е. Зона высокой нагрузки

Этап 4 (Анаэробная зона): 80-90% от максимально допустимого значения ЧСС.

Преимущества: максимальное сжигание жировых отложений. Для тренировок в данной зоне вы должны обладать достаточно хорошей физической формой. Это зона экстремальной выносливости, в первую очередь мышечной, поскольку используются именно энергетические резервы мышц.

Ф. Зона экстремальной нагрузки

Этап 5 (Зона Красной Линии): 90-100% от максимально допустимого значения ЧСС.

При тренировке в этой зоне расходуется максимальное количество калорий, но сжигание жиров минимальное, так как основным источником энергии становится гликоген.

Интенсивность работы настолько высока, что длительные занятия в этой зоне не рекомендуются: это может причинить вред вашему здоровью.

Разминка и нормализация

В независимости от того, по какой программе Вы занимаетесь, каждую тренировку необходимо начинать с разогрева и заканчивать нормализацией сердечного ритма и дыхания.

Разогрев. Всегда проводите 3-10 минутную разминку перед каждой тренировкой. Она включает в себя простые ритмичные упражнения как для верхней, так и для нижней частей тела.

Нормализация. После окончания тренировки необходимо дать организму немного времени на восстановление, то есть постепенное снижение интенсивности до того уровня, на котором Вы разогревались. На это должно уйти не менее 5 минут. Процесс нормализации можно считать законченным тогда, когда Вы почувствуете, что полностью восстановились, а Ваша частота сердечных сокращений не более чем на 10 ударов превышает тот пульс, который был до начала тренировки. Не пренебрегайте нормализацией в конце занятия, это поможет вам чувствовать себя лучше и бодрее.



Поднимание плеч:

Поднимите правое плечо вверх, к правому уху – раз. Опуская правое плечо, поднимите левое плечо – два.



Растягивание боковых мышц:

Поднимите руки над головой через стороны вверх. Максимально вытяните правую руку вверх к потолку раз. Опустите руки – два. То же самое – с левой рукой – три, четыре.



Растягивание четырехглавых мышц:

Одной рукой для устойчивости обопритесь на стену, потянитесь назад и возьмитесь рукой за ступню. Потяните пятку к ягодицам как можно ближе. Удерживайте до счета 15, а затем расслабьтесь.



Растяжение мышц внутренней части бедра:

Сядьте. Ступни ног сведите вместе. Колени разведите. Подтяните ступни как можно ближе к области паха. Удерживайте такое положение до счета 15.



Растяжение подколенного сухожилия:

Сядьте, вытянув правую ногу вперед. Левую ногу подтяните к внутренней поверхности бедра, как указано на рис. Тянитесь как можно ближе к носку. Сохраняйте такое положение до счета 15, затем расслабьтесь.



Растягивание икроножных мышц ахилового сухожилия:

Выставив ногу вперед, наклонитесь и обопритесь руками о стену. Ногу держите прямо, ступню поставьте полностью на пол. Согнутой второй ногой сделайте движение от бедра по направлению к стене. Удерживайте такое положение до счета 15, затем расслабьтесь.

Цели тренировок и результат

Осознание того, что именно мотивирует Вас к занятиям, поможет правильно выбрать программу тренировок и сосредоточиться на определенных целях. Исследования показали, что в основном люди преследуют одну из 4-х целей: снижение веса, борьба с хроническими заболеваниями, поддержание здорового образа жизни и спортивные тренировки.

Снижение веса

Если у вас имеется избыточный вес, то вы не одиноки. Не отчаивайтесь: физические упражнения и правильное питание помогут вам решить эту проблему. Вес начинает снижаться тогда, когда количество затраченных калорий превышает количество потребляемых.

Почему диеты не помогают

Большинству людей, пытающихся снизить вес, диеты, как правило, не помогают. При диете вы лишаете свой организм питательных веществ, которые ему необходимы. В этих условиях обменные процессы замедляются, и организм начинает расходовать меньше калорий, «откладывая» их про запас. В таком режиме экономии становится еще сложнее избавиться от жировых отложений.

Вместо диеты лучше сократить количество потребляемых калорий до разумного предела, не прибегая к голоданию, но при этом увеличить объем физической активности, которая, помимо похудения, способствует снижению риска коронарных заболеваний, диабета, гипертонии и рака.

Занимайтесь с радостью. На начальном этапе устанавливайте нагрузку с осторожностью. Тренировки должны быть максимально комфортными и приносить вам радость.

Определите целевые значения пульса для ваших тренировок. Проконсультируйтесь с врачом, какое значение пульса для вас оптимально и насколько интенсивными должны быть ваши тренировки.

Делайте перерывы. Если в один из дней вы чувствуете себя не вполне комфортно или не испытываете желания заниматься, возможно, вам следует сделать небольшой перерыв.

Делайте тренировки разнообразными. Для того чтобы снизить вес, необходимо периодически менять программы тренировок. Это не позволит организму привыкнуть к одинаковой нагрузке.

Постоянно двигайтесь вперед. Тренируйтесь регулярно и двигайтесь к своей цели каждый день. Регулярные и разнообразные занятия обеспечивают максимальный эффект.

Поддержка здорового образа жизни

Для здорового образа жизни очень важно правильно питаться и регулярно заниматься физическими упражнениями. Это поможет не только снизить риск возникновения хронических заболеваний, но также позволит уменьшить стресс и будет способствовать крепкому и здоровому сну.

Физические упражнения приносят огромную пользу. Во время тренировок гипофиз активно вырабатывает эндорфины – гормоны, улучшающие настроение. Кроме того, они помогают снизить резистентность тканей к инсулину, при которой развивается диабет.

На каждые 0,5 кг мышечной массы затрачивается от 100 калорий в день, даже если вы не занимаетесь физическими упражнениями. То есть чем лучше развита мускулатура, тем выше метаболизм.

Профилактика заболеваний

Доказано, что даже одна тренировка улучшает работу кровеносных сосудов и снижает содержание липидов в крови, причем этот эффект сохраняется даже на следующий день.

Благодаря регулярным тренировкам даже у пожилых людей увеличивается эластичность сосудов, нормализуется кровяное давление, снижается риск заболевания гипертонией.

Поддержание нормального уровня глюкозы и холестерина в крови, а также контроль артериального давления играет важную роль в профилактике инфарктов и стенокардии.

Спортивные тренировки

Если вы приобрели тренажер с целью подготовки к спортивным достижениям, обратите внимание на приведенные ниже советы.

Старайтесь спать как минимум 7 или 8 часов в сутки. Измеряйте свой пульс сразу после того, как просыпаетесь: если его частота превышает показания предыдущего дня более, чем на 10 ударов в минуту, то возможно, вы перетренировались. Сократите длительность и интенсивность тренировок на несколько дней до тех пор, пока частота сердечных сокращений не вернется к норме.

Для того чтобы организм быстрее восстанавливался, завершайте тренировку постепенным снижением интенсивности в течение 10-20 минут. Это ускоряет процесс выведения молочной кислоты из тканей.

Употребление белковой пищи после тренировок способствует синтезу протеина в мышцах. При этом не обязательно покупать дорогие белковые смеси, их вполне может заменить обычная еда, которая содержит незаменимые аминокислоты (мясо, рыба, яйца).

Чтобы не допустить обезвоживания организма и появления мышечных судорог, во время и после тренировок нужно восполнять потерю жидкости и электролитов (особенно натрия).

Составляйте свою программу тренировок таким образом, чтобы в ней присутствовали разнообразные упражнения: например, не только на выносливость, скорость и силу, но также на гибкость и ловкость. Важно не только комбинировать различные виды нагрузки, но и давать организму отдых, чтобы он успевал восстанавливаться.

ОБЗОР КОНСОЛИ

КНОПКИ УПРАВЛЕНИЯ

1. **«РЕЖИМ»**: нажмите эту кнопку для выбора параметра для установки;
2. **«PULSE RECOVERY / ▲» (Вверх)**: нажмите эту кнопку во время установки значения параметра для увеличения значения (TIME (Время), DIST (Дистанция), CAL (Калории) и TEMP (Температура (C или F))); в режиме ожидания нажмите эту кнопку для выбора режима восстановления или выхода из него;
3. **«▼ (Вниз)»**: нажмите эту кнопку во время установки значения параметра для уменьшения значения (TIME (Время), DIST (Дистанция), CAL (Калории) и TEMP (Температура));
4. **«СБРОС/СТАРТ»**: нажмите эту кнопку во время установки значения параметра для сброса значения (TIME (Время), DIST (Дистанция), CAL (Калории)); нажмите эту кнопку во время установки параметров в режиме BodyFat для начала выполнения проверки;
5. **«BODY FAT»**: в режиме ожидания используйте эту кнопку для быстрого переключения в режим проверки массы тела;



ФУНКЦИИ ОТОБРАЖЕНИЯ ДИСПЛЕЯ

1. **«SPEED/BodyFat/RPM»:** Отображение текущего значения скорости (диапазон: 0-99.9 км/ч); отображение количества оборотов в минуту (RPM) (диапазон 0-1500); отображение значения BodyFat (соотношение массы тела);
2. **«TIME/BMI»:** Отображение общего времени, прошедшего с момента начала тренировки (диапазон: 0-99:59); отображение установленного целевого значения (максимальное значение: 99мин), перед достижением целевого значения параметра раздастся звуковой сигнал (диапазон: 0-99.59); отображение значения BMI;
3. **«DISTANCE/BMR»:** Отображение совокупного расстояния с начала тренировки (диапазон: 0.00-99.9 км); отображение установленного целевого значения (максимальное значение: 99.9 км), перед достижением целевого значения параметра раздастся звуковой сигнал; отображение BMR (скорость обмена веществ);
4. **«CALORIES/TEMPERATURE»:** Отображение совокупного количества потраченных калорий (диапазон: 0.0-999ккал); отображение установленного целевого значения; перед достижением целевого значения параметра раздастся звуковой сигнал (диапазон: 0-99.59); отображение значения температуры в помещении.
5. **«PULSE»:** держитесь за поручни с датчиками пульса (диапазон: 40-240); если в течение 60 секунд не поступает сигнал пульса, то на дисплее отобразится «P», вы можете нажать Вверх или Вниз для повторной проверки.

Автоматическое выключение: При простое тренажера в течение 8 минут без тренировки или установки параметров тренажер автоматически выключится, и все данные будут сброшены, за исключением параметров функции BodyFat и температуры. После начала тренировки или установки параметров консоль включится автоматически.

НАЧАЛО ТРЕНИРОВКИ И УСТАНОВКА ПАРАМЕТРОВ

Установка: Нажмите РЕЖИМ для выбора необходимого параметра, название параметра замигает на консоли. Затем нажмите кнопки Вверх или Вниз для выбора нужного значения. Зажмите кнопку Вверх или Вниз, чтобы установить необходимое значение быстрее. Нажмите СБРОС для сброса значения выбранного параметра.

Частота пульса: До начала проверки нажмите любую кнопку, чтобы буква «Р» поменялась на консоли, затем выберите режим измерения пульса. Возьмитесь руками за датчики пульса на поручнях, примерно через 3-4 секунды на консоли отобразится значение ЧСС. Первые 2-3 секунды измерения в данном режиме ЧСС может превышать реальную, затем начнется измерение реальной ЧСС.

Восстановление: в режиме ожидания выполните проверку пульса, как указано в инструкции выше, затем нажмите Pulse Recovery для выполнения функции проверки восстановления. На консоли будет отображаться отсчет 1 минуты, а также текущее значение ЧСС, в течение отсчета минуты держитесь за датчики пульса. Когда обратный отсчет дойдет до 0, на дисплее отобразится Ваш пульс в состоянии восстановления со значком Fx (значение x – от 1 до 6). Лучший показатель – это F1, худший – F6.

BODYFAT, BMI, BMR: в режиме ожидания нажмите кнопку BODYFAT для выбора значений. Параметры будут отображаться в следующей последовательности: порядковый номер пользователя (1 ~ 8), вес(кг), высота(см), возраст (ГОД), пол. Нажмите кнопку РЕЖИМ для перехода к установке следующего параметра. Нажмите кнопку Вверх для увеличения значения параметра и кнопку Вниз для уменьшения такого значения. После установки необходимых значений возьмитесь за датчики пульса и нажмите СБРОС и в течение 6 секунд на консоли отобразится результат проверки.

Внимание: при установке параметров, если проходит более 10 секунд, будет произведен автоматический выход из этого режима и на дисплее появится код E1.

Результаты проверки массы тела:

Пол/Возраст	Недостаточный вес	Нормальный вес	Лишний вес	Избыточный вес	Ожирение
Мужской / ≤ 30	< 14%	14%~20%	20.1%~25%	25.1%~35%	> 35%
Мужской / > 30	< 17%	17%~23%	23.1%~28%	28.1%~38%	> 38%
Женский / ≤ 30	< 17%	17%~24%	24.1%~30%	30.1%~40%	> 40%
Женский / > 30	< 20%	20%~27%	27.1%~33%	33.1%~43%	> 43%

ДИАГНОСТИКА И УХОД

1. Регулярно проверяйте плавность работы подвижных элементов тренажера и по необходимости смазывайте их (кроме основной стойки).
2. Регулярно протирайте тренажер. Пластиковые части тренажера можно протирать влажной тканью, металлические – только сухой.
3. Избегайте использования тренажера в местах с повышенной влажностью, это может привести к порче деталей внутри тренажера и неисправностям в его работе.
4. Необходимо заботиться о безопасности тренажера, для этого регулярно проверяйте надежность крепления деталей тренажера. В случае необходимости затягивайте болты крепления тренажера.
5. Уделяйте особое внимание деталям, наиболее склонным к износу: винтам, гайкам, шайбам, подшипниковым соединением.

ВЗРЫВ СХЕМА

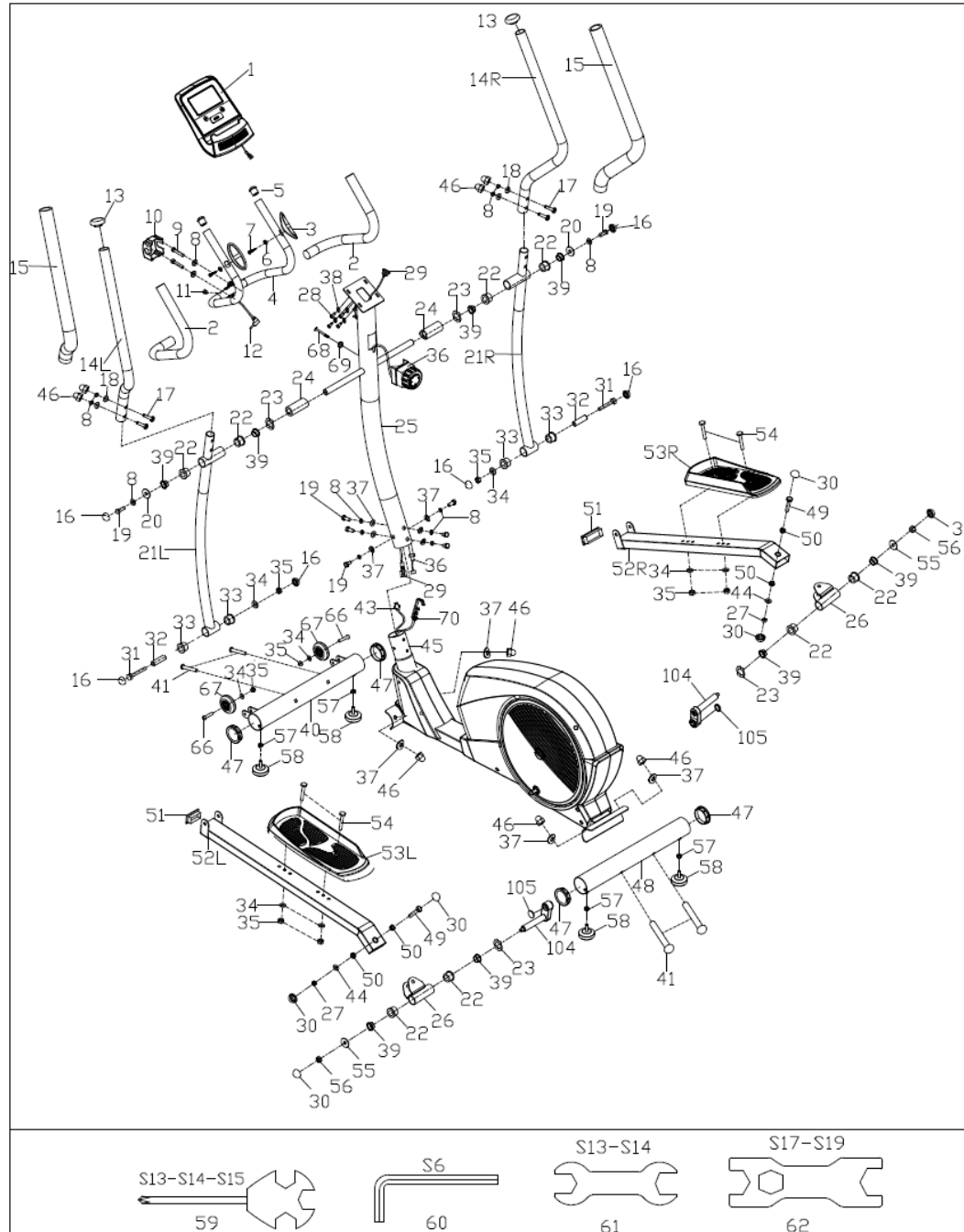

ВЗРЫВ СХЕМА



ТАБЛИЦА КОМПЛЕКТУЮЩИХ ЧАСТЕЙ

1	Консоль	1
2	Накладка поручня	2
3	Пластина датчика пульса	2
4	Средний поручень	1
5	Круглая накладка ф25*16	2
6	Шайба d6*Φ12*1	2
7	Винт ST4*19	2
8	Пружинная шайба d8	14
9	Винт M8*30*S6	2
10	Накладка среднего поручня	1
11	Заглушка Φ12*11*Φ3	1
12	Провод датчика пульса	1
13	Заглушка Φ32*46*Φ50	2
14L/R	Поручень	1
15	Накладка подвижного поручня	2
16	Заглушка S13	6
17	Болт M8*43*20*H3	4
18	Шайба d8*Φ20*2*R16	4
19	Болт M8*16*S14	8
20	Шайба d8*Φ20*2*R16	2
21L/R	Элемент подвижного поручня	1
22	Втулка ф32*3*ф21.2*20	8
23	Волнистая шайба d19*Φ25*0.3	4
24	Длинная втулка Φ31.8*Φ19.2*76	2
25	Стойка консоли	1
26	Соединение опоры педали	2
27	Нейлоновая гайка M10	2
28	Винт M4*10	4
29	Верхний провод консоли	1

30	Круглая заглушка S16	6
31	Болт M8*75*13*S14	2
32	Втулка Φ14*Φ8.3*59	2
33	Втулка Φ32*3*Φ28*16*Φ14.3	4
34	Шайба d8*Φ16*1.5	8
35	Нейлоновая гайка M8*H7.5*S13	8
36	Регулятор нагрузки	1
37	Шайба d8*Φ20*2*R30	10
38	Шайба d4*ф12*1	4
39	Втулка ф27*1*ф19.2*16	8
40	Передняя поперечная опора	1
41	Болт M8*73*20*H5	4
42	Винт ST3*10	2
43	Провод датчика	1
44	Шайба d10*Φ20*2	2
45	Основная рама	1
46	Гайка M8*H16*S13	6
47	Заглушка задней поперечной опоры	4
48	Задняя поперечная опора	1
49	Болт M10*55	2
50	Втулка 18*3*Φ10.1	4
51	Квадратная заглушка J60*30*15	2
52L/R	Опора педали L/R	1
53L/R	Педаль L/R	1
54	Болт M8*45*20*S14	4
55	Шайба d10*Φ32*2	2
56	Нейлоновая гайка M10*1.25*H9.5*S17	2
57	Гайка M8*H6.8*S14	4
58	Ножка опоры	4

59	Ключ S13-14-15	1
60	Ключ S6	1
61	Ключ S13-14	1
62	Ключ S17-19	1
63	Верхняя накладка корпуса	1
64	Винт ST4*10*Ф6	6
65	Волновая шайба d12*Ф15.5*0.3	1
66	Винт M8*42*15*S5	2
67	Транспортировочное колесо ф72	2
68	Болт M5*55	1
69	Шайба d5*Ф20* R30*1.5	1
70	Провод натяжения	1
71	Пружина Ф2.7*Ф16*65*N8	1
72L/R	Передняя накладка основной рамы	1
73L/R	Задняя накладка основной рамы	1
74	Накладка корпуса	2
75	Малая накладка корпуса	2
76	Гайка M10*1.25	2
77	Маховик	1
78	Гайка M10	2
79	Винт M6	2
80	Гайка M10	2
81	Скоба регулировки	2
82	Гайка M6	2
83	Винт ST4.2*16	8
84	Винт ST4.2*19	9
85	Винт ST4.2*16	17
86	Крестовина	2
87	Стопорное кольцо оси	1

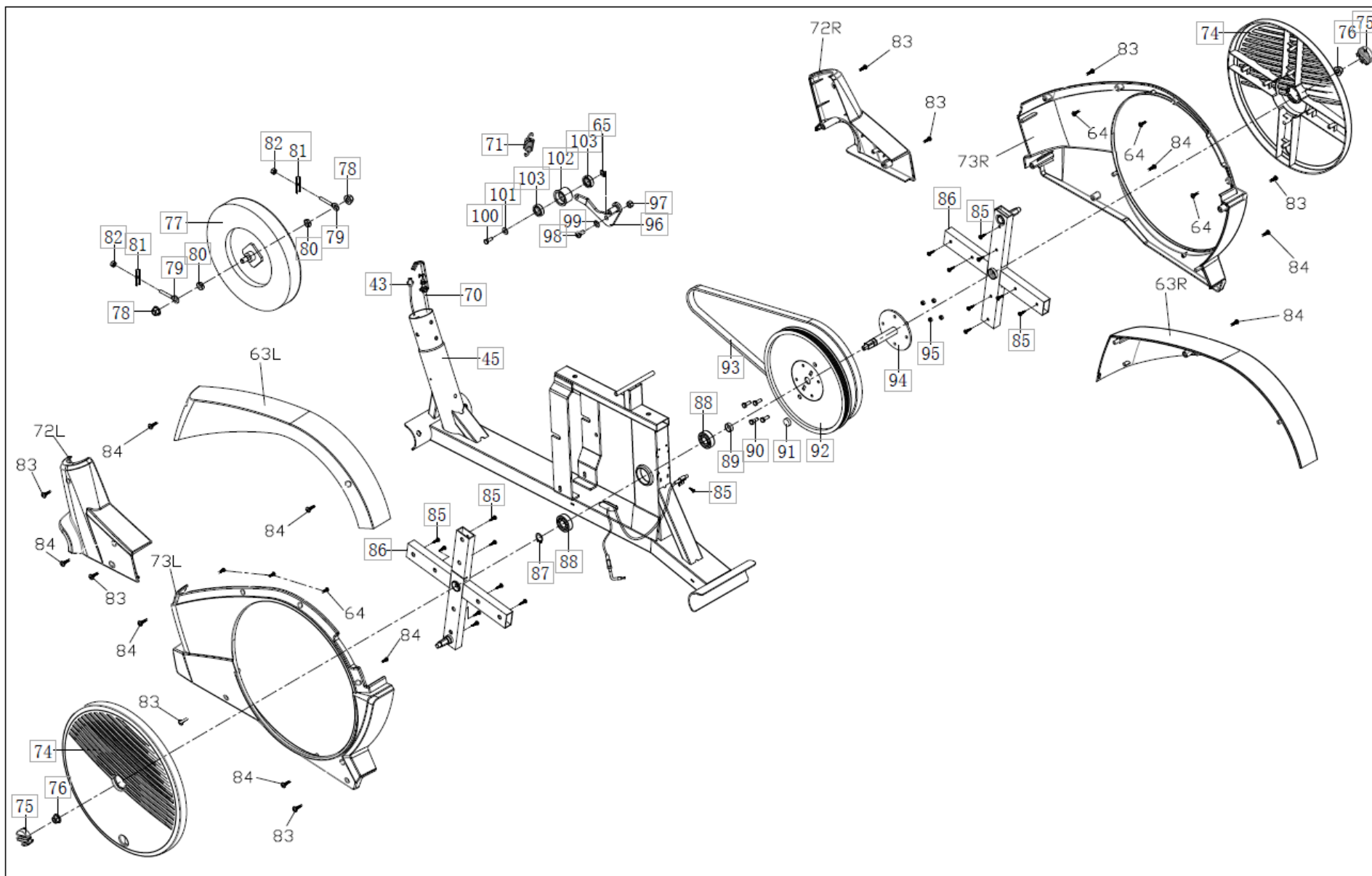
88	Ось 6203-2RS	2
89	Втулка Ф18*Ф22*4	1
90	Болт M6*16	4
91	Магнит	1
92	Приводной диск	1
93	Приводной ремень 6PJ410	1
94	Ось	1
95	Нейлоновая гайка M6	4
96	Направляющий стержень	1
97	Нейлоновая гайка M8	1
98	Винт M8	1
99	Шайба d12*Ф15*0.5	1
100	Болт M6*10	1
101	Шайба d6*Ф16*1.5	1
102	Направляющий блок	1
103	Подшипник 6001-2RS	2
104	Крестовина	2
105	Заглушка крестовины	2



family-cf.ru